

Cube Plus

Rápida, precisa y eficiente.
Cepillado de las cuatro caras ¡sin ajustar!



WEINIG



WEINIG ofrece más

Quien hoy en día compra una máquina de WEINIG sabe que con ella su taller estará perfectamente preparado para afrontar los des-años del futuro.

100% de calidad: las máquinas de WEINIG tienen que satisfacer exigencias muy elevadas. Por esta razón, el máximo esmero en el desarrollo y la producción es una virtud tradicional de WEINIG. Y usted se beneficia con la larga durabilidad de su valiosa inversión.

Fiabilidad: la disponibilidad de la máquina decide sobre el grado de reutilización de su empresa. La tecnología de WEINIG es famosa por su elevado estándar. En todo el mundo hay más de 80 000 máquinas de WEINIG que trabajan a entera satisfacción de nuestros clientes.

Asesoramiento: da igual si necesita la competencia en sistemas de WEINIG Concept o la experiencia y los conocimientos de los expertos de WEINIG in situ, usted siempre podrá confiar en nuestro comprometido equipo de ventas que, como resultado, le presentará una solución a medida que le ofrecerá una máxima creación de riqueza.

Todo de una sola mano: con WEINIG cuenta con un proveedor de soluciones integrales de mucha experiencia. Desde el corte hasta el apilado, desde la máquina individual hasta la instalación de producción completamente automatizada llave en mano. Se sobreentiende que todo esto incluye un amplio paquete de servicios.

Servicio: la seguridad tranquiliza. En caso de un fallo, nuestros técnicos de servicio cualificados estarán presentes de inmediato. WEINIG mantiene una muy amplia red de servicio técnico a nivel internacional. Así garantizamos la satisfacción de todos nuestros clientes.

El ExpoCenter de WEINIG

En nuestro centro de exposición le demostramos lo que la tecnología de punta es capaz de producir. Aquí podrá ver en directo nuestras máquinas.

El cepillado pertenece al pasado:
la nueva Cube Plus





**Rápida, precisa y eficiente.
Usted nunca antes ha cepillado
de forma tan sencilla.
Simplemente inteligente.
Simplemente Cube Plus.**

¿Cómo obtener de forma fiable resultados absolutamente perfectos? ¿En tan solo una fracción del tiempo que necesitaba antes? La respuesta es: Cube Plus.

Descubra los muchos lados convincentes de un verdadero cubo mágico: la Cube Plus ofrece un manejo óptimo con un esfuerzo mínimo de trabajo para máxima calidad de producto.

Ahora definimos de nuevo el cepillado: con la Cube Plus de WEINIG!

WEINIG, desde siempre, ha convertido la tradición en progreso. Con la Cube Plus incluso vamos más allá. En el trabajo cotidiano usted necesita una cepilladora robusta y de manejo cómodo. Justo esto es lo que ofrece la Cube Plus.

¡Olvídese del esfuerzo de trabajo!

El cepillado en ángulo recto con planeadora y regresadora era un trabajo para especialistas:

- la pieza de trabajo se tiene que colocar de nuevo siete veces
- es difícil sostener las piezas delgadas y, la diferencia de presión ocasiona imprecisión
- alto riesgo de accidentes

¡Todo esto se acabó!

¡Ahórese además los errores de producción!

Las máquinas de fabricación convencionales incrementan la probabilidad de errores y los desperdicios. Y, lo que es particularmente molesto: si su pieza de trabajo no se cepilla en ángulo recto, no lo nota sino en los procesos posteriores y eso cuesta tiempo y dinero.

La Cube Plus elimina todas estas fuentes de errores y produce, en una sola pasada, piezas de trabajo rectas, de ángulo perfectamente recto y dimensiones exactas.



1. Manejo intuitivo

Instalar, conectar y listo. Con la Cube Plus podrá producir desde el primer minuto, gracias al manejo intuitivo de la pantalla táctil de 10 pulgadas y el posicionamiento completamente automático.

2. Evaluación de las piezas de trabajo previa al mecanizado

Con ayuda del MoulderPreView se proyectan las posiciones de los husillos sobre la pieza de trabajo en la mesa planeadora. De esta forma, detectará de inmediato el arranque de virutas de las cuatro caras y podrá mejorar el aprovechamiento.

3. Piezas de trabajo con un ángulo recto perfecto

Con su sistema que incluye la mesa de la máquina, la guía y los husillos, la Cube Plus garantiza piezas de trabajo con un ángulo recto perfecto: el requisito básico para obtener productos finales de alta calidad.

4. Reducción de las emisiones de ruido

Gracias a su nuevo diseño, las herramientas EasyLock no solo producen

superficies de excelente calidad, sino también brindan una considerable reducción de las emisiones de ruido.

5. Cambio rápido de dimensiones

Así de fácil como es ajustar la Cube Plus en una dimensión, así de fácil es modificar esa dimensión y todo esto

se realiza en un abrir y cerrar de ojos y con la máquina en funcionamiento.

6. Reducida necesidad de espacio

La Cube Plus es de diseño muy compacto, de manera que requiere poco espacio, un factor muy importante para muchos talleres pequeños.

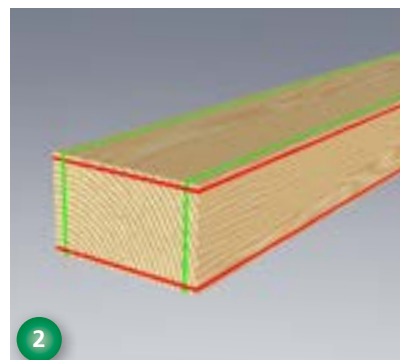
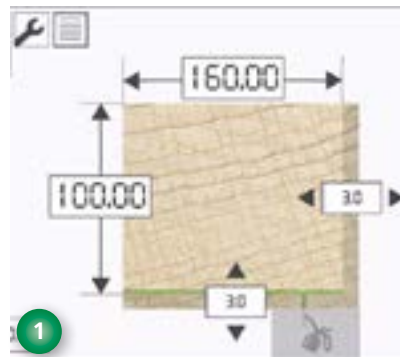

Opciones útiles:
más para su éxito.

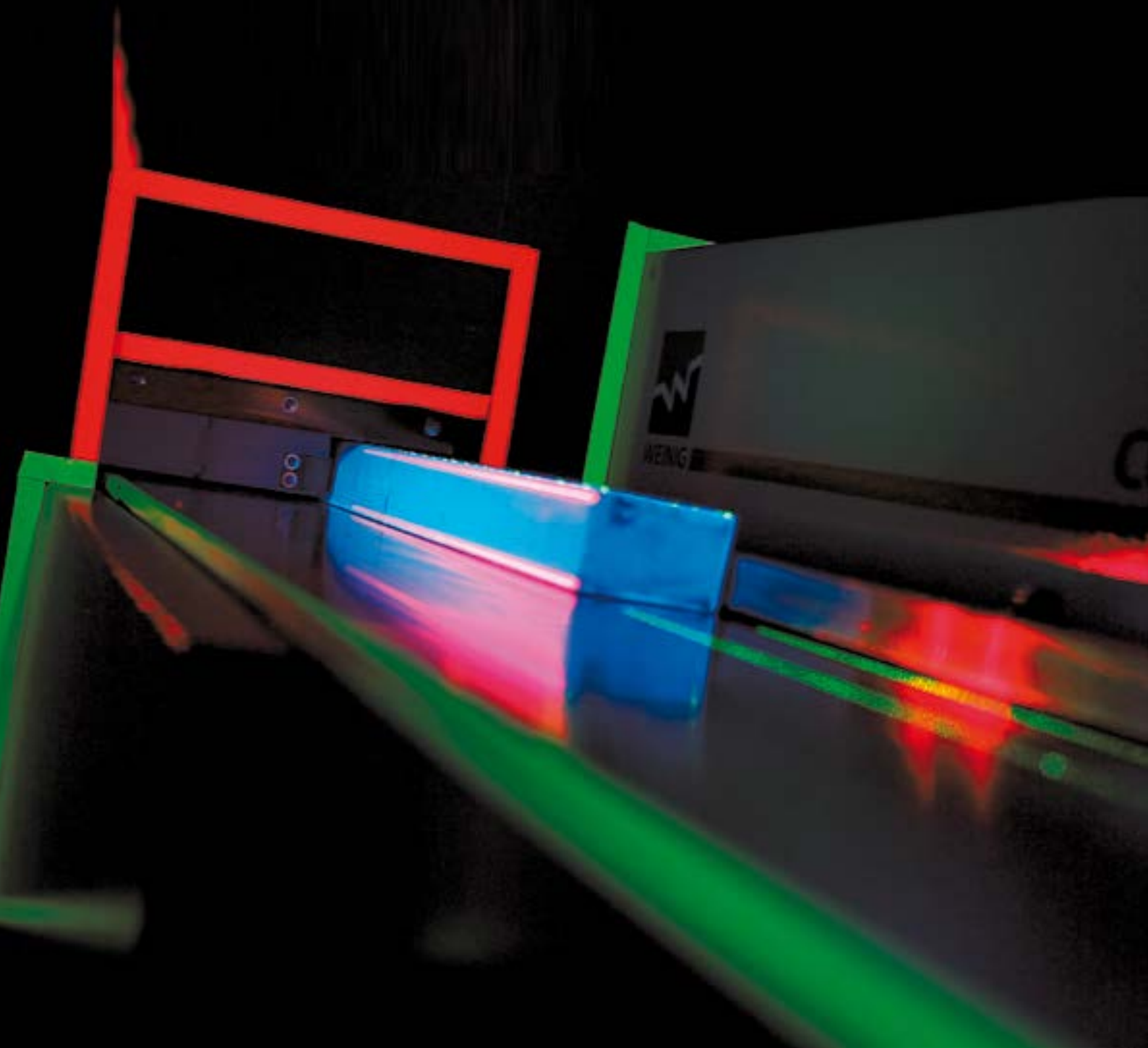



¿Usted mecaniza madera dura o no está dispuesto a aceptar compromisos, ni siquiera al tratarse de un arranque de virutas mayor? Con el incremento a 28 kW de potencia instalada siempre estará del lado seguro con su Cube Plus.

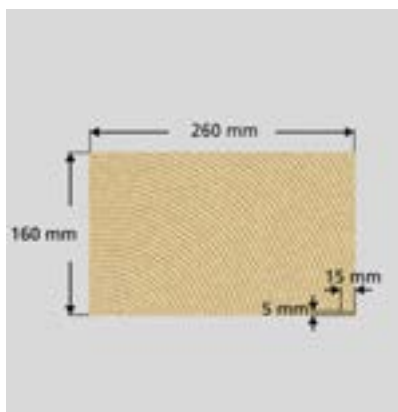

Con la Cube Plus podrá cepillar una enorme diversidad de dimensiones: desde un pequeño listón hasta una viga grande. Ni siquiera las piezas estrechas y delgadas representan un problema para la Cube Plus.

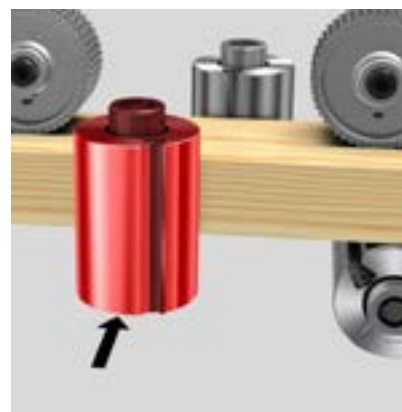

Al trabajar madera bruta de diferente anchura, el husillo móvil le facilita el trabajo. Es un multitallento que mide automáticamente la anchura mediante un rayo láser y se posiciona de forma correspondiente.



Los cabezales helicoidales están dotados de cuchillas de metal duro, resistentes al desgaste. Las herramientas son ideales para el cepillado previo y el mecanizado de madera dura.



Con la ayuda del apilador automático es posible realizar el trabajo con un solo operador, dado que las piezas de trabajo listas se apilan automáticamente en la salida de la máquina.



Una tecnología excepcional merece un diseño excepcional. Convierta a la máquina en SU Cube Plus, aportándole un diseño muy individual.

Estándares y equipos opcionales

¡El programa completo!
Estos son los puntos más destacados que ofrece la Cube Plus de WEINIG:

- Manejo sencillo e intuitivo mediante pantalla táctil de 10 pulgadas, sin cursillos de formación
- Evaluación de las piezas de trabajo antes del mecanizado, gracias al sistema MoulderPreView
- Posicionamiento completamente automático pulsando un botón
- Reducción de la emisión de ruido, gracias a un nuevo diseño de herramienta
- Cambio rápido de dimensiones con la máquina en marcha
- 10 veces más rápida que una planeadora y regresadora
- Menor necesidad de espacio gracias a su diseño compacto
- Sistema sencillo y preciso de cambio de cuchillas (WEINIG EasyLock) sin desmontaje del cabezal portacuchillas
- Reducción de la cantidad de astillas en el cepillado previo, gracias a los cabezales portacuchillas helicoidales
- Ajuste radial de precisión del husillo planeador desde la parte delantera
- Manejo con un solo operador con apilador automático
- Mecanizado eficiente de piezas de trabajo con diferentes anchuras, gracias al husillo móvil

Los datos técnicos:

Altura de trabajo mín./máx.	8/160 mm
Anchura de trabajo mín./máx.	20/260 mm
Altura de trabajo de 5 mm	○
Anchura de trabajo de 15 mm	○
6 000 rpm	●
Software Cube Plus	●
Herramientas WEINIG EasyLock	●
Cabezales helicoidales	○
Husillo móvil	○
Velocidad de avance regulada mediante variador de frecuencia	6 - 12 m/min
Potencia de conexión de 18 kW	●
Potencia de conexión de 28 kW	○

Sujeto a modificaciones técnicas. Los textos e ilustraciones de este folleto contienen también equipos especiales que no forman parte del ámbito de suministro de serie. Las cubiertas de protección se quitaron parcialmente para realizar las fotografías.

● Estándar

○ Equipo opcional

THINK WEINIG

MADERA MACIZA

DERIVADOS DE LA MADERA

El Grupo WEINIG: máquinas y equipos para el mecanizado de madera maciza y de materias derivadas de la madera

El Grupo WEINIG es el socio ideal para el mecanizado económico de madera maciza y de materias derivadas de la madera que ofrece innovadora tecnología punta, amplias prestaciones de servicios y soluciones integrales, incluyendo instalaciones de producción llave en mano. Tanto los talleres artesanales como la industria se benefician de la calidad y rentabilidad de WEINIG que les proporciona la ventaja decisiva frente a la competencia mundial.

WEINIG OFRECE MÁS



Cepillado, perfilado,
herramientas, afilado
Corte, escaneado,
optimización, encolado
Ventanas, puertas,
tecnología CNC
Ensamble tipo finger joint,
mecanizado de testas,
mecanizado transversal



Chapeado de cantos
Mecanizado por CNC
Soluciones de corte
verticales y horizontales
Manejo de tableros
automático

MICHAEL WEINIG AG

Área de productos de perfilado

Weinigstraße 2/4 · 97941 Tauberbischofsheim · Alemania
Teléfono +49 9341 86-0 · Telefax +49 9341 7080
info-profiling@weinig.com · www.weinig.com

